

# INSTRUKTIONSBOG



# SLAGLEKLIPPER BLADERUNNER 60/75/90

Kode 90103097/06.2013

IMPORTØR:  
Sønderup Maskinhandel a/s  
TLF. 98653255  
mail@fbdk.dk  
www.sønderupmaskinhandel.dk

## Indholdsfortegnelse

Indholdsfortegnelse .....	2
1. Introduktion .....	3
2. Identifikation af maskinen .....	3
3. Sikkerhedsforskrifter .....	4
3.1 Definition af symboler .....	4
3.3 Labels med sikkerhedsinstrukser.....	5
4. Tekniske data .....	5
5. Montering og klargøring .....	6
6. Anvendelse og betjening.....	7
6.1 Sikkerheds standarder.....	7
6.2 Bemærkning til forhandleren.....	7
8. Justeringer .....	7
7.1 Forhjulene .....	7
7.2 Klippehøjde .....	8
8. Kørselstest.....	8
9. Vedligeholdelse .....	8
10. Smøring .....	9
11. Garanti .....	10
12. Bestilling af reservedele.....	10

## 1. Introduktion

Kære kunde, tak for du valgte at købe dette produkt, efter-salgs-service er garanteret hele maskinens levetid samt det samarbejde der altid kendetegner vores mærke. Denne manual vil hjælpe dig med at blive bedre kendt med maskinen. Hvis du følger disse instrukser, vil maskinen holde i mange år. Denne manual vil være værdifuld, når der udføres vedligeholdelsesarbejde. Det anbefales derfor, at du læser siderne grundigt og altid følger de givne råd.



Maskinen beskrevet i denne manual er bygget i overensstemmelse med Europæisk Maskindirektiv og dets tillæg.

## 2. Identifikation af maskinen

Der er monteret et typeskilt på maskinen (se fig. 2/1). Når der skal bestilles reservedele eller tilbehør, er det vigtigt at referere til informationerne på pladen: dette alene vil sikre den rette identifikation og afsendelse af de korrekte reservedele. Vi anbefaler, at man tager et billede eller skriver informationerne på pladen ned.

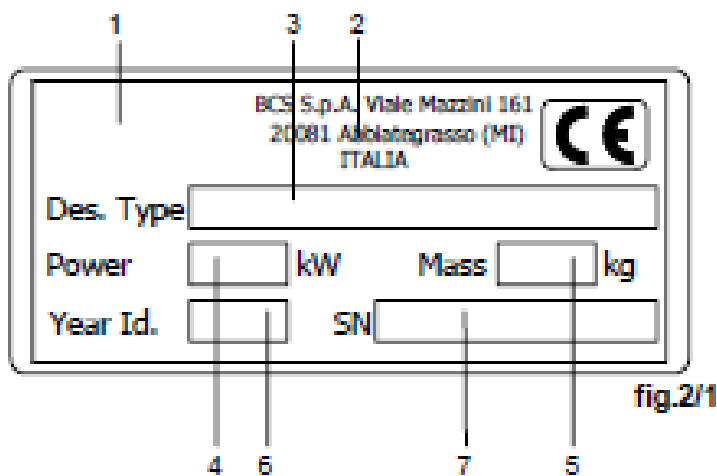

1. Mærke
2. Producent
3. Model
4. Motorkraft
5. Vægt
6. Produktions år
7. Serie nummer

### 3. Sikkerhedsforskrifter

#### 3.1 Definition af symboler

- lær de forskellige symboler som du finder i denne manual, at kende:



Advarsel! Betyder du skal være særlig opmærksom på det indgreb du skal udføre.



Forbudt, gør det ikke! Betyder at du absolut ikke må udføre indgreb, anført under dette symbol.

#### 3.2 Advarsel: klippeaggregatet på BladeRunner er designet til vedligeholdelse af uopdyrkede områder.



- Det anbefales, at maskinen udelukkende bliver brugt til det formål som den er designet til.
- Læs grundigt denne manual.
- Køretøjet må kun bruges af en operatør, hold andre folk på sikker afstand.
- Lær maskinen at kende, inden arbejdet påbegyndes.
- Bær passende beklædning, bær aldrig løst tøj, slips, store trøjer, brede bukser, sko uden hælkappe, sandaler eller andre ikke-sikkerhedssko.
- Tjek området og fjern eventuelle fremmedlegemer som sten, pinde og metal ledninger osv. før arbejdet påbegyndes.
- Arbejd altid sikkert og stabilt på skråninger.
- Stop PTO inden du krydser andre overflader end græs.
- I tilfælde af, sammenstød med fremmed objekter, kontroller og reparer maskinen inden arbejdet genoptages.
- I tilfælde af unormale vibrationer, stop med det samme og tjek maskinen.
- Sluk motoren inden der udføres nogen form for vedligeholdelse eller reparation.
- Foretag altid visuel og manuel inspektion, for at kontrollere at skruer og møtrikker er fastspændte.
- Hold maskinen ren for græs rester, smøremidler og brændstof, for at undgå risikoen for brand.
- Brug kun maskinen i gode sigtbare forhold.
- Brug kun originale reservedele.
- Vær særlig opmærksom, når maskinen bruges på skråninger og på løs jord.



- Brug ikke maskinen nær mennesker eller dyr, klippeaggregatet kan slynge sten eller fremmedlegemer; føreren er ansvarlig for de forårsagede skader.
- Tillad ikke, at redskabet bliver brugt af ukyndige eller fysisk uegnede.
- Brug ikke køretøjet med defekte eller manglende sikkerheds og/eller beskyttelsesanordninger.
- Transporter ikke personer på klippeaggregatet.
- Foretag ikke nogen form for indgriben når motoren i gang.

### 3.3 Labels med sikkerhedsinstrukser



Risiko note: Skarpe roterende knive



Kun til frontmontering



Læs manualen



Arbejdsområde: Hold afstand



Fare: for ophvirvlet materiale

## 4. Tekniske data

- Enkelt rotor klipper med horisontal akse.
- Arbejdsbredde: 60-75-90 cm
- Minimum kraft: 5 kW (60 cm) – 6 kW (75 cm) – 7,5 kW (90 cm).
- Automatisk knivbremsesystem med friløb i overensstemmelse med EN 12733 .
- Primære transmission: tandhjul

- Side transmission: remme.
- Drejelige og løftbare støttehjul
- Justerbar klippehøjde fra 2 – 7,5 cm i standard opstilling.
- Automatisk justerbar front afskærmning, tilpasset klippehøjde.
- **Ved forespørgsel:**
  - Bag støttehjul;
  - Slæbesko;
  - Plænegræsknive;
  - Lige knive til græs og blad makulering.

## 5. Montering og klargøring



Advarsel: ved al montering, reparation og brug, skal man bære handsker.

Skrue møtrikker A af, fjern spændeskiven og beskyttelsesdækslet til PTO (fig. 5/1).

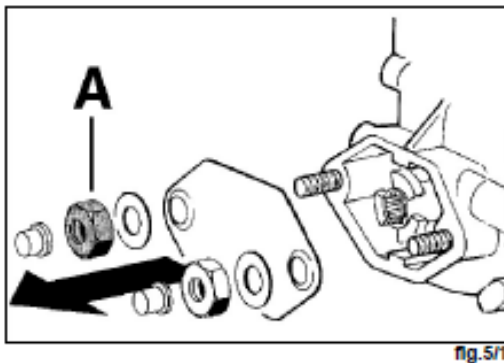

Sæt klipperen på traktorens PTO ved hjælp af spændeskiver og møtrikker A, som du fjernede før (fig. 5/2). Spænd møtrikkerne.

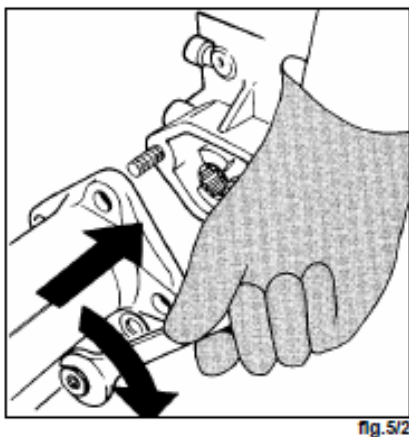

## 6. Anvendelse og betjening

BladeRunner klipperen er særlig egnet i situationer hvor man ønsker et professionelt resultat uden unødvendig tab af tid. Disse maskiner er ideelle til vedligeholdelse af rustikke parker, industriområder, lufthavne, hospitaler, universitetsområder, veje, udyrkede områder osv.

### 6.1 Sikkerheds standarder

Kontroller knivene jævnligt, de skal være skarpe og uden hak eller revner. Endvidere, tjek at fastgørelsen er sikker og ikke slidt.

Tjek hele maskinen regelmæssigt. Tjek at boltene er korrekt fastspændte. Tjek for ødelagte eller slidte dele.

Tjeksikkerhedsafskærmningerne regelmæssigt, tjek at de er i perfekt stand, og hvis dette ikke er tilfældet, udskift dem.

### 6.2 Bemærkning til forhandleren

Første tjek af maskinens montering og smøring er forhandlerens ansvar. Forhandleren skal sikre sig, at maskinen er i perfekt stand og klar til brug. Forhandleren skal også sikre sig, at kunden er bekendt med sikkerhedsprocedurerne og informere om maskinens korrekte brug.

## 7. Justeringer

 Udfør ikke nogen form for service, før motoren er slukket og græsklipperen er koblet fra maskinen.

### 7.1 Forhjulene

Maskinen er designet til at arbejde med og uden brug af de løftbare hjul (fig. 7/1 og 7/2) der låses i den valgte position ved hjælp af nav A eller B. Når hjulene benyttes, kan de sættes i forskellige højder, ved hjælp af justerings hul A (fig. 7/3), dermed kan skærets placering tilpasses til størrelsen på hjulene som er monteret på maskinen.

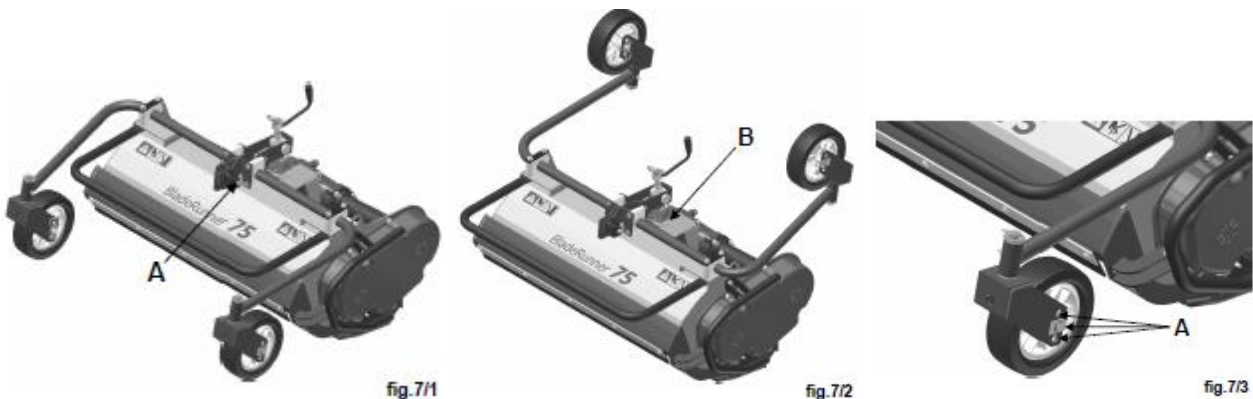

## 7.2 Klippehøjde

Klippehøjden kan nemt justeres ved at flytte håndtag A (fig.7/4); indstillingen, som standard, går fra 2 til 7,5 cm.

Note: klippehøjden kan falde til 0,5 cm hvis man udelader støttehjulene og monterer støtterulle A (leveres på bestilling) uden slæbesko B (leveres på bestilling) (fig. 7/5).

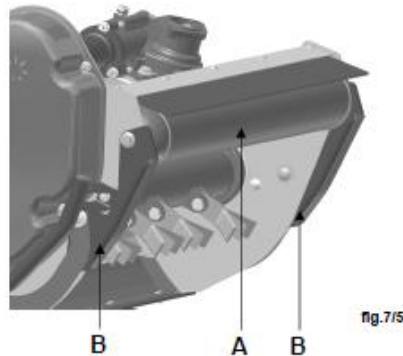
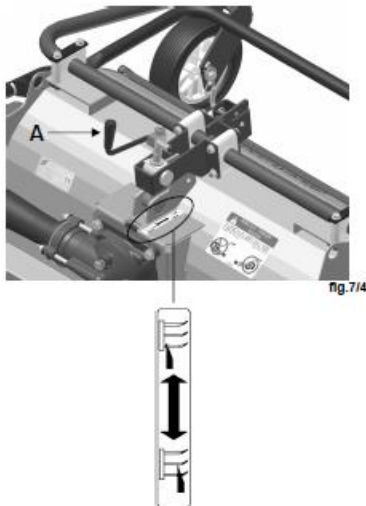

## 8. Kørselstest

Start motoren, træk koblingshåndtaget og tilkobl PTO. Slip koblingshåndtaget og tjek om klipperen arbejder jævnt. Træk koblingshåndtaget igen, vælg et passende gear og slip koblingen for at begynde arbejdet,

## 9. Vedligeholdelse

Al vedligeholdelse skal udføres med slukket motor og med arbejdshandsker.

Frigør klipperen fra traktoren ved al vedligeholdelse.

Hver dag: efter hver arbejdsdag, vask klipperen indvendig med en vandslange. Ethvert fremmedlegeme skal fjernes. Tjek skarpheden på knivene. I tilfælde af skader, skal de udskiftes.

### Justering af rem

Remmene, siddende under dæksel C (fig. 9/1), er under konstant spænding fra remstrammerens fjeder D.

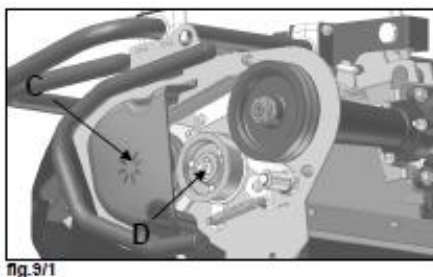



## Udskiftning og montering af knive

Ved udskiftning og montering af knive, se fig. 9/2, 9/3 og 9/4. Monter ikke sløve og revnede knive. Efter montering, skal knivene kunne bevæges frit.

### Standard knive

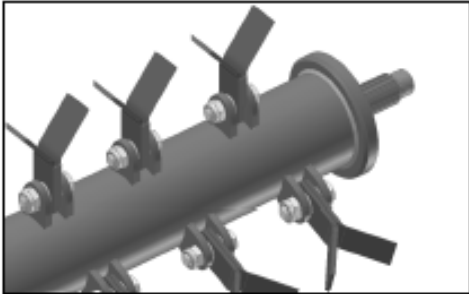

fig. 9/2

### Lige knive

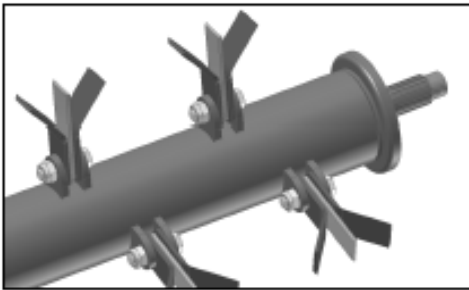

fig. 9/3

### Klipper knivsæt

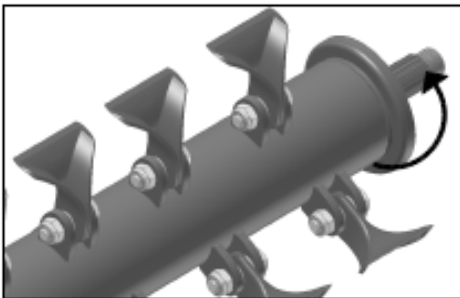

fig. 9/4

## 10. Smøring

Hver 8. arbejdstime:

- Smør hjulgaflerne (fig. 10/1). Brug Agip 30 fedt.

Hver 50. arbejdstime:

- Tjek olieniveauet i gearkassen, ved hjælp af dæksel A (fig. 10/2). Hvis nødvendigt, tilføj Agip 90 ROTRA olie. Den totale olie kapacitet er 0,30 liter.



fig.10/1

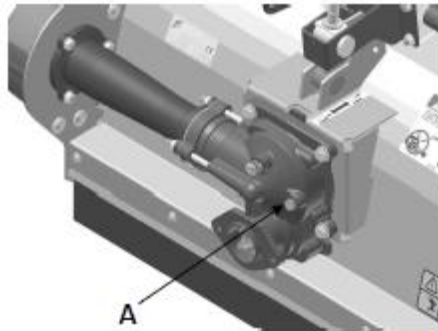

fig.10/2

## 11. Garanti

Garantien anderkendes i henhold til de vilkår og midler der er fastsat i denne manual og i leveringserklæringen. .

## 12. Bestilling af reservedele

Når der bestilles reservedele, sørg for at give det komplette nummer på delen, som er givet i reservedelskataloget.

Serie nummeret på maskinen skal også opgives (fig. 2/1).

<b>Serie nummer:</b>
----------------------

Producenten forbeholder sig ret til at ændringer på ethvert tidspunkt og uden varsel af dele og tilbehør, hvis det er nødvendigt af tekniske eller kommercielle hensyn.